

ENCASTRÉ SOL ÉTANCHE

SAGY



Longueur
câble 200 mm

Applications

Idéal pour l'éclairage extérieur, allées, chemins, terrasses, massifs, jardins.

Description

Projecteur étanche à encastrer, sa construction est robuste grâce à sa collerette en acier inoxydable et son corps en aluminium anodisé. Il est fourni avec son pot d'encastrement en ABS pour faciliter sa pose. Il est disponible avec lentille en verre transparent ou opale.

IP 67

IK 02

IRC
>80



Dimensions	Collerette ø 50 mm - H 71 mm
Pot d'encastrement	ø 48 mm - H 98 mm
Structure	ACIER, ALUMINIUM & VERRE
Indice de protection	IP 67
Protection aux chocs	IK 02
Raccordement	CABLE HO5RNF Longueur 200 mm
Puissance totale	3 W
Type de LED	COB
Puissance LED	3 W
Angle de rayonnement	30 °
Durée de vie (L70)	40000 heures
Température de couleur °K	3000 K / 4000 K
Indice de rendu des couleurs	>80
Flux	275 lm / 290 lm
Tension de fonctionnement	24 V
Température de fonct.	0° à 50°C
Rendement	92 lm/W / 97 lm/W
Conformité	CE, LVD, RoHS, EN60598-1
Garantie	2 ans



Produits	Optique 30°	3000 K	4000 K
SAGY 3W	Transparente	13290	13291
	Opale	13292	13293

Accessoires	Angle	3000 K
Optiques	15°	20130
	45°	20132
	60°	20133

Taille

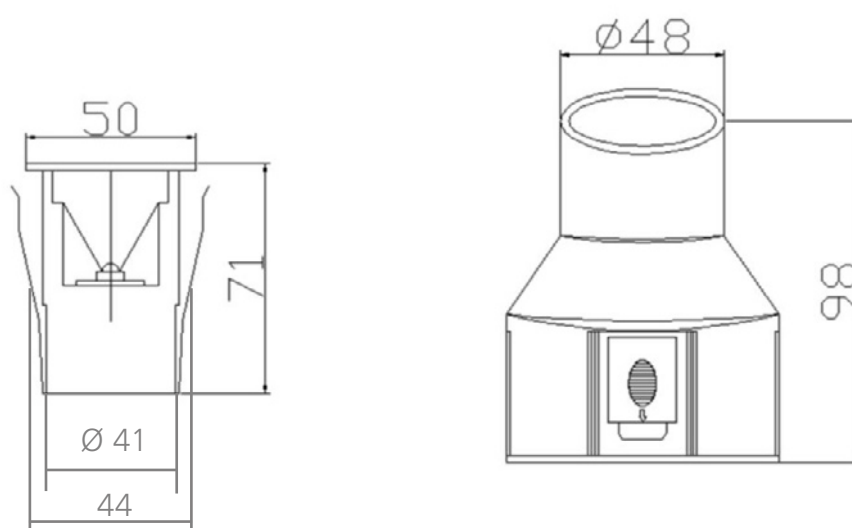

Note : Diamètre de découpe de 42-44mm pour integration dans plancher bois sans le pot d'encastrement