

## ENCASTRÉ TALKO 2



### Applications

Idéal pour l'éclairage de magasin, mise en valeur produit, vitrine.

### Description

Projecteur double encastré, orientable sur 2 axes, 355° et inclinable de 80°, avec alimentation PHILIPS et LED CREE. Il possède un indice de rendu des couleurs optimal <94 pour restituer la couleur des objets au plus proche du réel.

Existe en version 20W et 30W et système optique 15°, 24° et 40°.

Plusieurs finitions disponibles.



Dimensions	270 mm x 140 mm x H 124 mm
Découpe	255 mm x 125 mm x 150 mm
Structure	ALUMINIUM
Indice de protection	IP 20
Protection aux chocs	IK 02
Raccordement	BORNIER SUR ALIMENTATION
Puissance totale	2 x 22 W / 2 x 33 W
Type de LED	CREE
Puissance LED	2 x 20 W / 2 x 30 W
Angle de rayonnement	15° / 24° / 40°
UGR	<19
Durée de vie (L70)	50000 heures
Température de couleur °K	3000K / 4000K / 5000K
Indice de rendu des couleurs	>80 / >94
Flux	3440 lm / 5580 lm
Tension de fonctionnement	AC 220-240V
Température de fonct.	-20° à 50°C
Facteur de puissance	>0,9
Rendement	90~115 lm/W
Conformité	CE, LVD, RoHS, EN60598-1
Garantie	2 ans

IP 20

IK 02

IRC >80

UGR <19

80°



# RÉFÉRENCE À CONFIGURER 1+2+3+4+5+6

1	PUISSANCE	2	ANGLE	3	T ° COULEUR	4	COULEUR	5	COMMANDE	6	IRC
TA22	2x20 W 3440-3860 lm	15	15°	BC	3000 K	N	BLANC	-	SANS	-	> 80
TA23	2x30 W 5100-5580 lm	24	24°	BN	4000 K	B	NOIR	110	1-10 V	S	> 94
		40	40°	BF	5000 K	NB	NOIR BAGUE BLANC	DA	DALI		
						BN	BLANC BAGUE NOIR				
						RAL + N°	RAL				

TALKO

## Taille

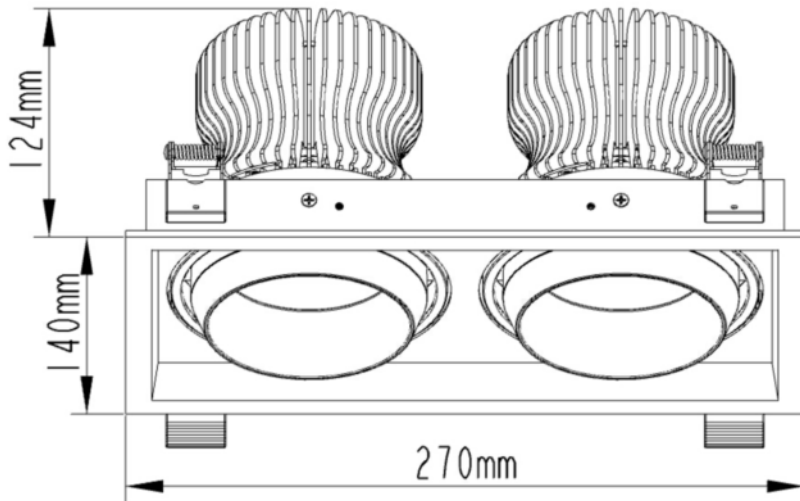

## Photométrie

TA22040BN

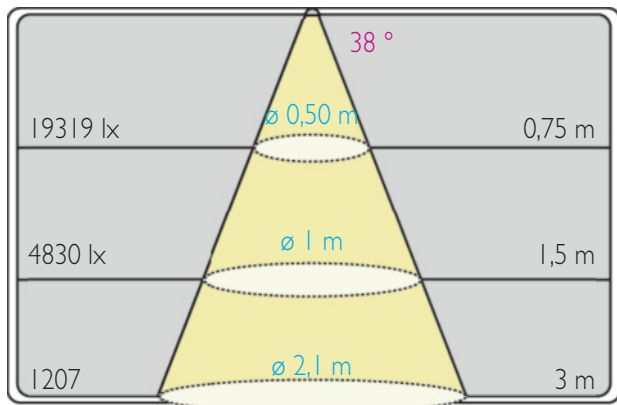

TA23040BN

